

## DESCRIPTION OF MATERIALS USED

---

### SLAT OF THE SHUTTER:

The Standard is Equivalent to: EN10142, ASTM A653M CSTYPE A/B/C, and JIS 3302

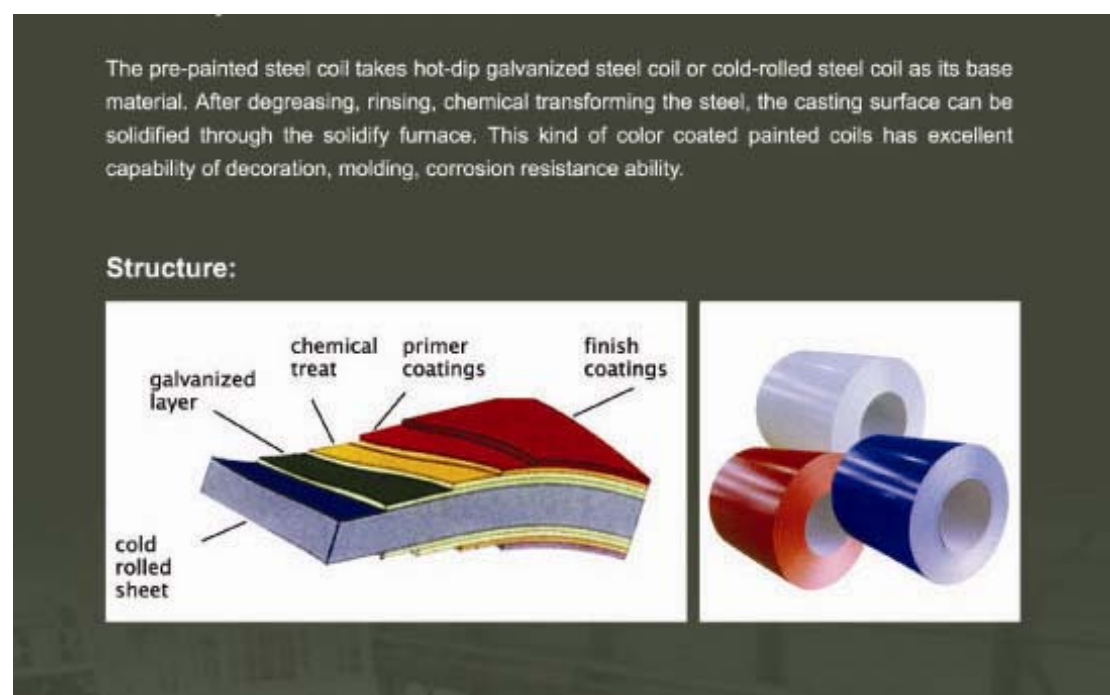

### Application:

Widely used in Transportation, Manufacture, Light Industry, Civil Usage, and Farming. Perfect Building Materials in Construction: T-Bar, Roofing Tiles, Fireproof Door, Home Appliance etc.

# ระบบเปิด-ปิด ประตูเหล็กม้วน

## แบบระบบมือดึง PUSH-UP TYPE (P-UP TYPE)

ระบบมือดึง (MANUAL) เหมาะสำหรับประตูที่มีความกว้างไม่ควรเกิน 4 เมตร และความสูงไม่ควรเกิน 3 เมตร น้ำหนักเฉลี่ยของประตูบานหนึ่งไม่ควรเกิน 90 กิโลกรัม แต่ถ้าต้องการประตูกว้างกว่า 4 เมตร ควรแบ่งเป็นช่อง ๆ ละ ไม่เกิน 4 เมตร โดยใช้เสากลางแบบถอดออกได้ หรือ เสากลางชนิดเลื่อนเก็บได้ตามแต่ความเหมาะสม



### Operation :

Push up the curtain for opening and pull down for closing manually. There is an elliptic hole and the center of the bottom bar of the curtain which is visible at the lintel of the entrance, and it is convenient to use the aluminium rod pulling down the curtain

### Construction :

The curtain is balanced by a helical coil spring at the coiling shaft. It adjusts slight differences in the power of spring

### Feature :

Quick opening and close

### Application :

Used for moderately large entrances show windows, etc. Nearly 10 sq.meter (nearly 100 sq.ft.) for one opening Thickness of slate 0.5-0.7 mm. (0.022"-0.029")

### Components ;

- |                       |                   |
|-----------------------|-------------------|
| 1. side bracket       | 2. bearing        |
| 3. bearing cover      | 4. wheel pulley   |
| 5. sub-pipe           | 6. bumping spring |
| 7. coiled spring      | 8. slat anchor    |
| 9. centre bracket     | 10. shutter case  |
| 11. side lintel       | 12. lintel        |
| 13. post              | 14. shutter lock  |
| 15. shutter latch bar | 16. latch groove  |
| 17. lifting cup       | 18. name plate    |
| 19. movable mullion   | 20. mullion latch |
| 21. mullion latch cup | 22. guide rail    |
| 23. shutter slat      | 24. shutter latch |
| 25. slat end cap      | 26. bottom rail   |

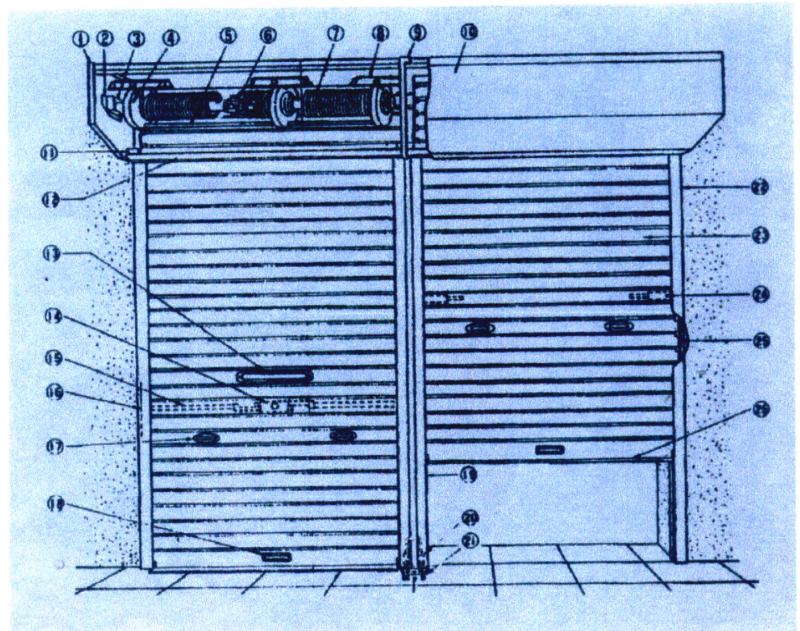

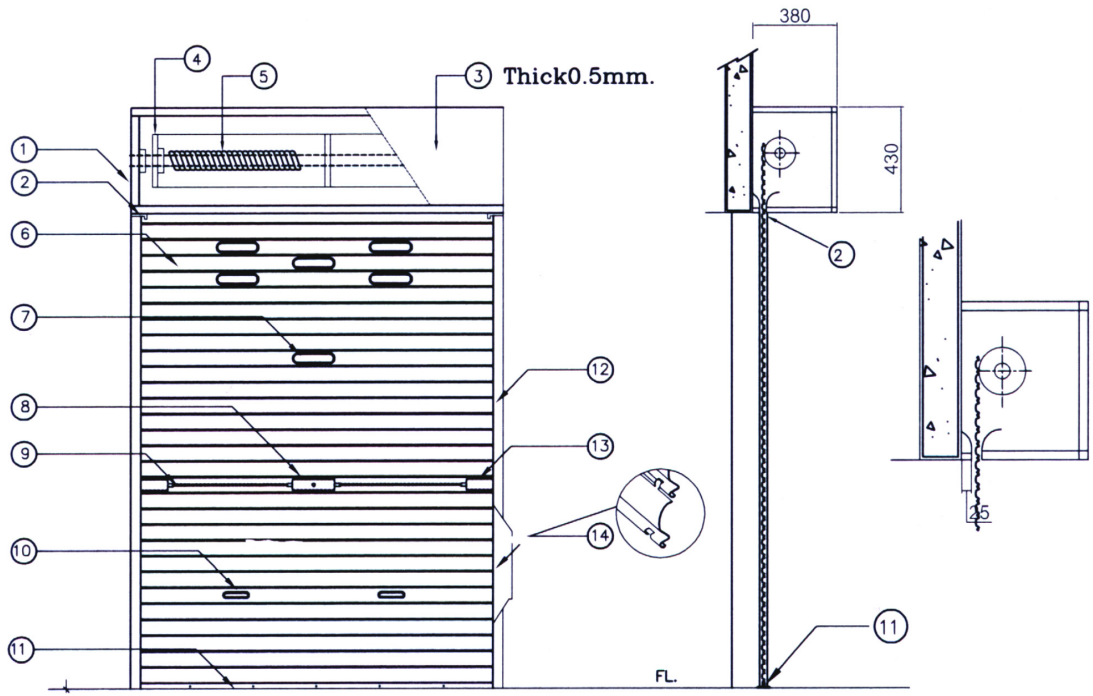

MANUAL

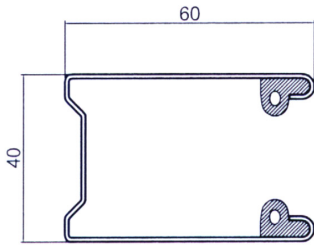

Thick. 1 mm.

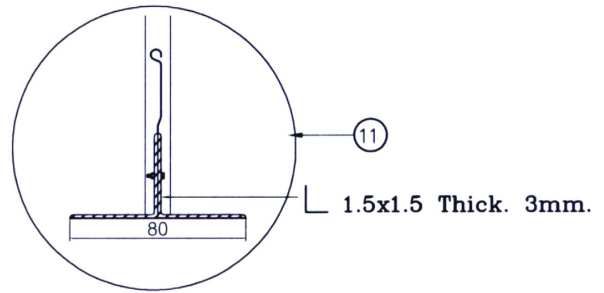

1.5x1.5 Thick. 3mm.



ACCESSORIES :

- 1. SIDE BRACKET
- 2. DOOR STOP
- 3. SHUTTER BOX
- 4. WHEEL PULLEY
- 5. COILING SPRING
- 6. SHUTTER SLAT
- 7. POST
- 8. SHUTTER LOCK
- 9. SHUTTER LATCH
- 10. LIFTING CUP
- 11. BOTTOM RAIL
- 12. GUIDE RAIL
- 13. SHUTTER LATCH
- 14. SLAT END CAP

**THAI TOYO ROLLING CO.,LTD.  
INTER SHUTTER LTD.,PART.**

PROJECT

LOCATION

DRAW TITLE